

## וחשבת מחשבת רעה = גוג הרשע כאשר: תורת הבית = צדק אויקלידי = שבעה עינים

אם חי צדיק באמונתו וחושב כי אפשר כבר עתה לבנות מקדש ליהוה בירושלים אז בבקשה יקח על עצמו את נטל החובה לכלכל את מעשיו בהתחשב בתוצאות הנבואה אודות גוג נשיא ארץ המגוג = (יחזקאל לח' 10-1) = וחשבת מחשבת רעה... אשר טרם נתגשמה. כי מחשבת רעה זו כאשר תתגשם, ביום ההוא, תגדל על כל אלה שהיו לפניו. כך כל-הנמצא פתוב בספר: = (דניאל יב' 1) = והיתה עת צרה אשר לא-נהיתה מהיות גוי עד העת ההיא ובעת ההיא ימלט עמך כל-הנמצא פתוב בספר... כלומר, מקדש ליהוה בירושלים יבנה רק אחרי קבורת גוג = (יחזקאל לט' 11) = בישראל. לכאורה, יכול צדיק להסיר מלבו דאגה כאשר מובטח ובעת ההיא ימלט עמך. אולם, אמדן אחר = (זכריה יג' 8) = נאם-הנה פי-שנים בה יפרתו יגועו והשלישית יותר בה... מחייב את הצדיק לבנות חסימות לעומת יכולתה וגדולת אימתה של אותה מחשבת גוג הרעה וכמתחייב עוד לפני פריצתה ביום ההוא.

בהתקיים אפשרות שאותה מחשבת רעה עתידית מתגבשת כבר בזמננו בהליך מצטבר של האקטואליה הנוכחית המתוקשרת השואפת להתגשם במלוא גדולתה ביום ההוא כמציאות היסטורית, נמצא הצדיק כמי שאכן מחוייב לערוך משוואה של תנועת הכוחות הגלויים והנסתרים ועל כך אמר = (קהלת ג' 15) = מה-שהיה כבר הוא ואשר להיות כבר היה והאלהים יבקש את-נרדף... והלא יודע הצדיק כי = (דברים טו' 20) = צדק צדק תרדף... מחייב רצף של רדיפת צדק ללא הפסקה ועם-זאת על אותו רצף מתבקשת רדיפת צדק אויקלידי כאשר והאלהים יבקש את-נרדף - כדלקמן:  $\tan 2\alpha = TJ/O = 4/3$

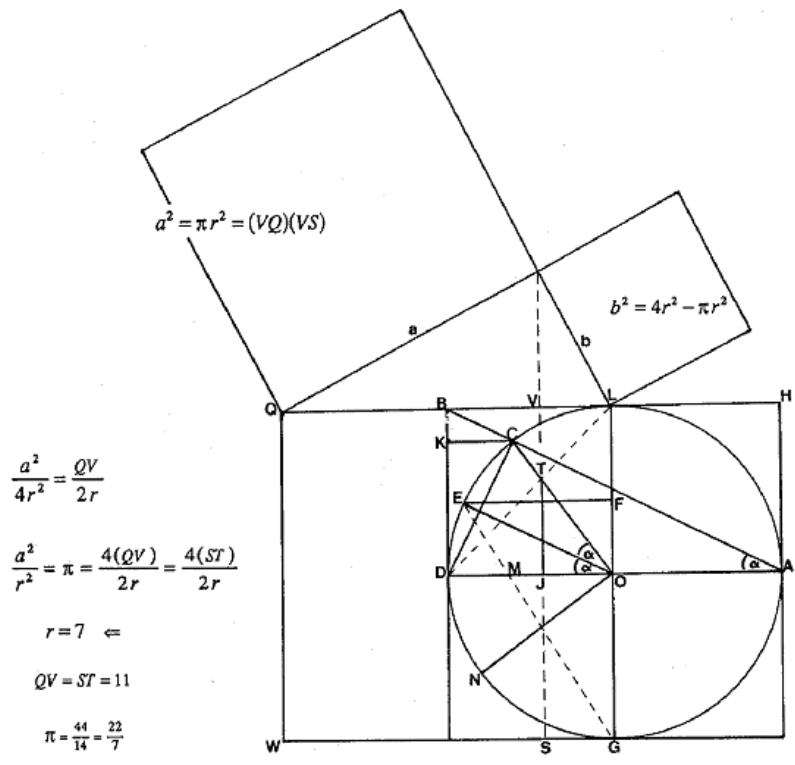

או אז, כחסימה למחשבת הרעה מחוייב הצדיק לפענח את תורת הבית... (יחזקאל מג' 12).

ואמנם, יראה הצדיק כי כגודל תפארתה המתפענחת של תורת הבית תוך רדיפת הצדק האויקלידי, כך גם גדלה האימה המצטברת מפני התגשמותה של אותה נבואה וחשבת מחשבת רעה... זו היא אשר ביום ההוא תסתכם במוחו של גוג.

בזמננו, בינות נשיאים, לא נמצא עדיין הנשיא המזדהה עם תפקידו הנבואי ההיסטורי של גוג. אך הצדיק לעומת זאת יזהה, תוך פענוח תורת הבית, את מקומה של אבן השתייה במרכז מתחם ההר, שם ייבנה = (יחזקאל מג' 13) = המזבח באמות אמה וטפח... והארזיל שתים עשרה אך בשתים עשרה רחב רבוע אל ארבעת רבעיו והעזרה ארבע עשרה אך בארבע עשרה רחב אל ארבעת רבעיה... = (יחזקאל מג' 16-17). כלומר, ואלה מדות שטח בסיס העזרה = 196 יח"ש שוות בחופף עם אלה מדות = (זכריה ג' 9) = על-אבן אחת שבעה עינים - כדלקמן:  $196 = FGHI$  יחידות שטח שוות = 7 עינים.

$$154 = \pi r^2 = 11BCDE/7 = [BCDE/7]4 + [BCDE \text{ המעיין}]$$

$$154/49 = \pi = 22/7, \text{ אז } 49 = r^2 \text{ יח"ש}$$

ולא מיקרית צורת "עין" לחיבור שני השטחים = [החלק]2 כי ליהנה עין אדם... (זכריה ט' 1)

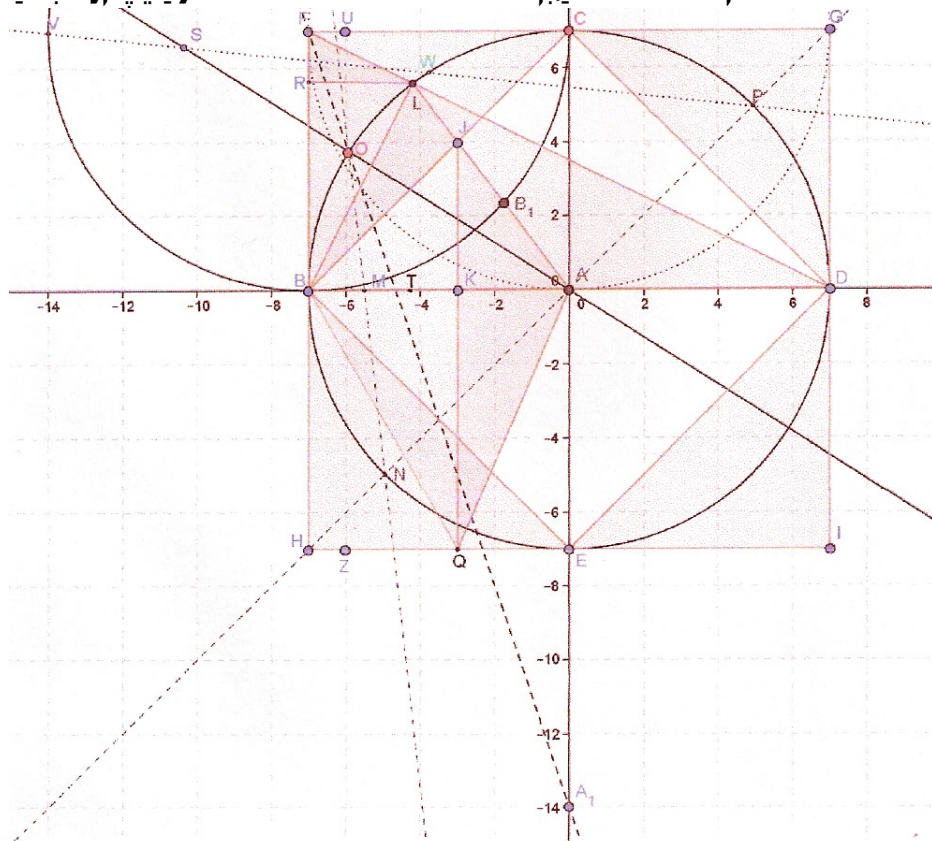

כי הנה האבן אשר נתתי לפני יהושע--על-אבן אחת שבעה עינים הנני מפתח פתחה נאם יהנה צבאות ומשתי את-עון הארץ-ההיא ביום אחד ביום ההוא נאם יהנה צבאות תקראו איש לרעהו--אל-תחת גפן ואל-תחת תאנה... (זכריה ג' 10-9)

הצדיק אם-כן, יפענח את תעלומת כספת אבן השתייה = אבן אחת = השומרת ליום ההוא את יציאת ארון האלהים ובו לוחות הברית לקראת בניין המזבח ובצד מערב לו ייבנה המקדש ליהנה בירושלים. ויודע הצדיק כי רק כך יתקיים = (חגי א' 9) = ונפחתי בו...

והלא, כבודו של המקדש = (חגי ב' 9) = גדול יהיה פְּבֹד הַבַּיִת הַזֶּה הָאֲחֵרוֹן מִן-הָרִאשׁוֹן--  
אָמַר יְהוָה צְבָאוֹת וּבִמְקוֹם הַזֶּה אֶתֵּן שְׁלוֹם נְאֻם יְהוָה צְבָאוֹת... יתקיים רק כאשר  
ישכנו לוחות הברית בדביר המקדש הוא המקום הוא קִדְשׁ הַקְּדָשִׁים. ומי יוכל אם לא  
הצדיק לדעת ולהבין על כל אלה כאשר: תורת הבית = צדק אויקלידי = שבֵּעָה עֵינַיִם.

וְלִרְשָׁע אָמַר אֱלֹהִים מַה-לָּךְ לִסְפֹּר חֻקֵּי... (תהלים נ' 16)

ואכן, רק צדיק יוכל לדעת לצרף את כלל הפרטים המצטברים המתקשרים שהם גם  
"פרוסות לשון" רעות מְחֻשְׁבֶּת יהודים, לתמונה שלמה אחת מציאותית מבלי להחסיר  
ולו גם פרט קטן שיהודי כהרגלו יכול להרשות לעצמו להשמיטו וכאילו בדרך אגב וללא  
חשש יזלזל בו.

לפי-כך, מעשה צדיקים במסירותם ובאחריותם יאפשר חסימה להצטברות יכולותיה  
של מְחֻשְׁבֶּת הַרְעָה המושמעת לבקרים, מקצה עולם ועד קצהו, במטרה להעצים את  
התגשמות שאיפות הזדון להצליח ולהשתלט במקום בו נכשלו = (קהלת ח' 10) = "רְשָׁעִים  
קְבָרִים"...

ואז, אם גם ירבו משפילים לבוא לעזרתם של צדיקים יתפתח מצב = (תהילים פא' 14) = לוי--  
עָמִי שִׁמְעֵ לִי... בו יהודים בתבונת לשונם ומעשיהם יחסמו בהצלחת יתר את הליך  
ההצטברות של אותה מְחֻשְׁבֶּת הַרְעָה ואזי, אולי תתקיים סליחה אלהית רבתי שתוביל  
לביטול הפלישה למדינת ישראל = (יחזקאל לח' 8) = תִּפְקֹד--בְּאַחֲרֵית הַשָּׁנִים תָּבוֹא אֶל-אֶרֶץ  
מְשׁוֹבֶבֶת מִחֶרֶב מְקַבְּצַת מַעֲמִים רַבִּים עַל הָרִי יִשְׂרָאֵל... כמאמר הנבואה לנשיא גוג  
ולקואליציית המגוג.

וְעוֹד רְאִיתִי תַּחַת הַשָּׁמַיִם  
מְקוֹם הַמְּשַׁפֵּט שְׁמָה הַרְשָׁע  
וּמְקוֹם הַצֶּדֶק שְׁמָה הַרְשָׁע  
אָמַרְתִּי אֲנִי בִלְבִי--  
אֶת-הַצֶּדִיק וְאֶת-הַרְשָׁע יִשְׁפֹּט הָאֱלֹהִים  
כִּי-עַתָּה לְכָל-חַפֵּץ  
וְעַל כָּל-הַמַּעֲשֵׂה שֵׁם...  
(קהלת ג' 16-17)

תבנית מזבח וכוּרובים

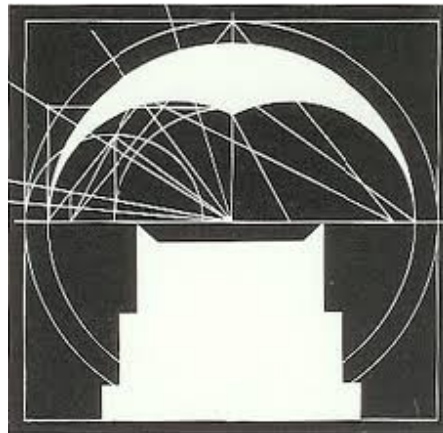

שבר השלום והאמת